

FICHA TECNICA

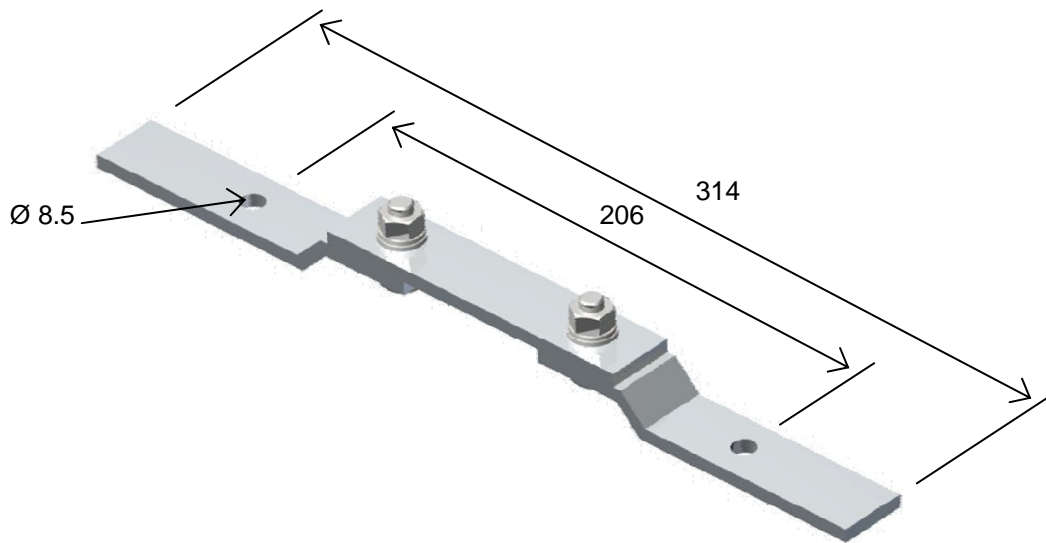

Denominación:	Puente de pruebas PT
Descripción:	Barra de conexión de puesta a tierra formada un conjunto de pletinas y fijadas entre si mediante tornillería.
Materiales:	Pletina de cobre. Tornillería electrogalvanizada con variante en acero inoxidable.
Características:	

REF.	DIMENSIONES PLETINA	
	ANCHO (mm)	ESPESOR (mm)
PT-3	25	3
PT-4		4
PT-5		5
PT-6		6