

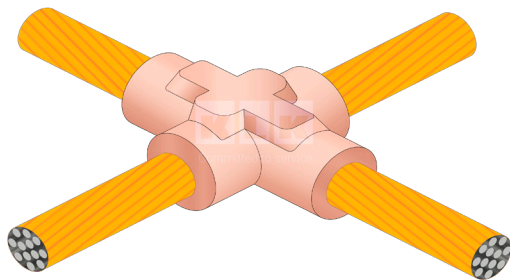

Ficha técnica de producto

MOLDES CC-X



Descripción

Molde CC-X reutilizable (admite 50 a 100 usos), para la realización de soldaduras mediante el proceso exotérmico de conexiones en forma "X" de conductores desde 25 hasta 240 mm².

Molde mecanizado a partir de material refractario de alta calidad (grafito).

Especificaciones

Material	Grafito puro
Tenaza	TSC
Rascador	Segun secciones
Cargas	Admite C65 a 2xC250
Embalaje	1 unidades
Código Aduanero	38 01 90 00

Esquema de conexión:

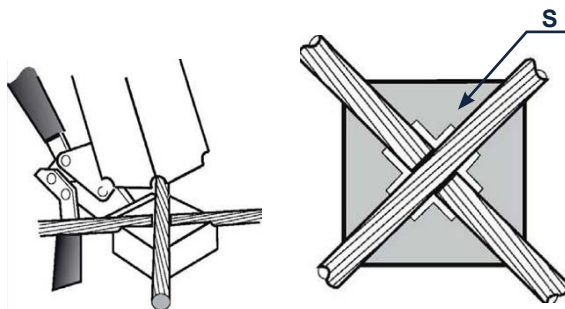

S: Cortar el cable de más sección sus extremos harán tope sobre el otro

Moldes para soldar cable de **ACERO GALVANIZADO** añadir al final de la referencias del molde "GS" (Ejemplo CC-L35 GS).
 Moldes para soldar cable de **ACERO INOXIDABLE** añadir al final de la referencias del molde "SS" (Ejemplo CC-L35 SS).

*Posibilidad de fabricar otras secciones distintas de las estándar consultar.

Código	REF.	ØPrincipal (mm ²)	ØDerivado (mm ²)	Accesorios Tenaza	Accesorios Rascador	Pasta Sellado
//	CC-X	25 a 240*	25 a 240*	TSC	Según sección	NO

Disponible bajo marcado

