

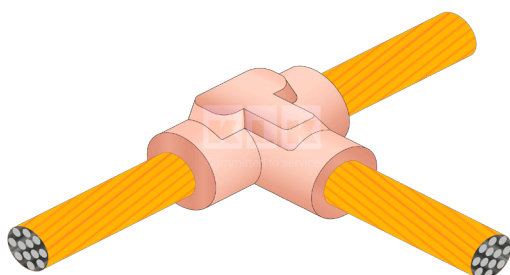

Ficha técnica de producto

MOLDES CC-TH



Descripción

Molde CC-TH reutilizable (admite 50 a 100 usos), para la realización de soldaduras mediante el proceso exotérmico de conexiones en forma "T" horizontal entre conductores de secciones comprendidas desde 25 hasta 240 mm².

Molde mecanizado a partir de material refractario de alta calidad (grafito).

Especificaciones

Material	Grafito puro
Tenaza	TSC80
Rascador	Según secciones
Cargas	Admite C45* a 2xC150
Embalaje	1 unidades
Código Aduanero	38 01 90 00
Normas de calidad	UL

Esquema de conexión:

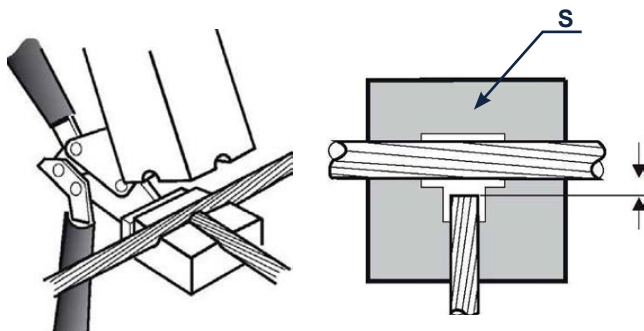

S: Para cables de 240mm² o más, separar el extremo del cable derivado (S) 5-6 mm aproximadamente.

Moldes para soldar cable de **ACERO GALVANIZADO** añadir al final de la referencias del molde "GS" (Ejemplo CC-TH35 GS).

Moldes para soldar cable de **ACERO INOXIDABLE** añadir al final de la referencias del molde "SS" (Ejemplo CC-TH35 SS).

*Posibilidad de usar moldes mini para cartuchos C-45 ó inferior, con tenaza TSC-50 y rascador R-M. | **Posibilidad de fabricar otras secciones distintas de las estándar consultar

Código	REF.	ØPrincipal (mm ²)	ØDerivado (mm ²)	Accesorios Tenaza	Accesorios Rascador	Pasta Sellado
//	CC-TH	25 a 240**	25 a 240**	TSC80	Según sección	NO

Disponible bajo marcado

